

I-O DATA

# セットアップガイド GV-MC7/HZ3

B-MANU201290-02

このたびは、本製品をお買い上げいただき、誠にありがとうございます。お使いになる前に本書をよくお読みいただき、正しいお取り扱いをお願いします。

## ■ 重要なお知らせ ■

- サポートソフト CD-ROM は大切に保管してください。新規にインストールする際に必要となります。サポートライブラリからダウンロードしたファイルは、アップデート専用です。
- お買い上げ時のレシート はご購入日を証明するものです。大切に保管してください。詳しくは裏の【保証規定】をご覧ください。

## 添付品・動作環境・製品仕様

本製品のパッケージに案内されています。

## 地上デジタル放送について

### 注意事項

- 視聴・録画中に、他の放送の視聴・録画は行えません。(GV-MC7 シリーズを複数台利用することで視聴・録画、同時録画ができます。同時視聴はできません。)

ヒント

### 当社Media Center対応チューナー機器のみお使いください

すでに他のキャプチャー製品 (GV-MVP シリーズなど) をお使いの場合、その製品を取り外し、ソフトを削除してから本製品をセットアップしてください。Media Center では対応チューナーを4つまで同時に使えます。GV-MC7/VS、GV-MC7/VZ は1台でチューナー2つと認識されますので、ご注意ください。

## インストールする

❗ まだ本製品を取り付けません!  
インストール中に本製品を取り付けます。

### 1. B-CASカードをセットする

- ① 親指の腹で mini B-CAS カードカバーを開きます。
- ② 向き・表裏を確認し、カチッと音がするまで挿し込む

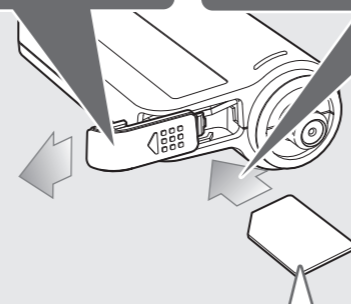

mini B-CAS カードの裏面にある金色の端子には触れないでください。

※mini B-CAS カードは小さいものです。紛失しないようご注意ください。

※カード ID 番号は、mini B-CAS カードの裏面に記載されています。

### 2. パソコンを起動する

### 3. サポートソフトCD-ROMをセットする

### 4. [Gvmc7hz3.exeの実行]をクリック

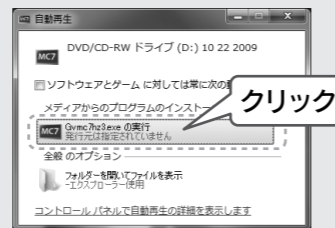

### 5. [はい]をクリック

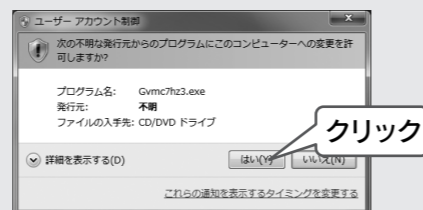

### 6. [連続インストール]をクリック

後は、画面の指示に従ってください。



### 途中で本製品の接続を要求されます

パソコンの USB ポートにつないでください。また、本製品を使う際には、ここでつないだポートと同じポートにつなぐようにしてください。

別のポートにつなぎたい場合は、『画面で見るマニュアル』の【困ったときには】にある【「チューナーを検索しています」と表示されたまま動かない】をご覧ください。

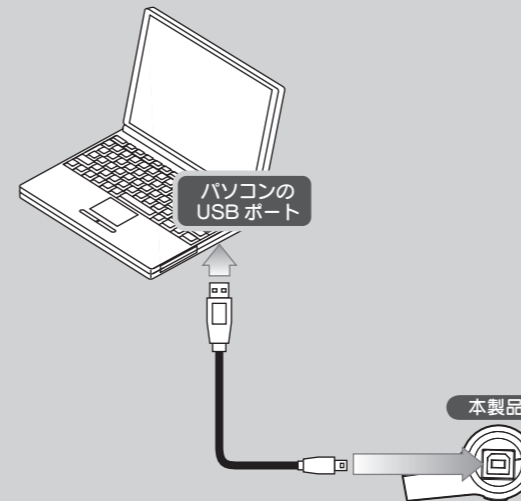

### 下の画面が表示されたら…

[[はい]] ボタンをクリックしてください。

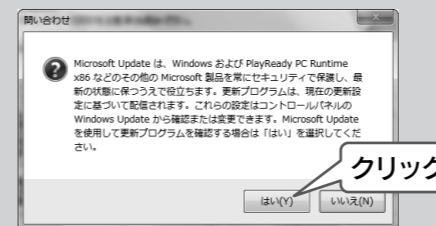

## アンテナとつなぐ

地上デジタル放送用アンテナ (UHF) を本製品のアンテナ端子につないでください。

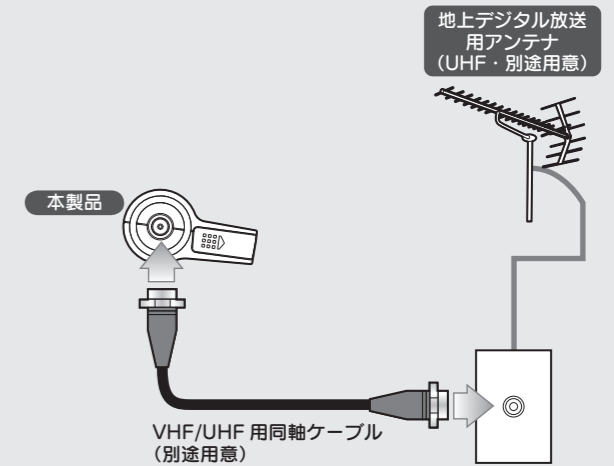

### ご自宅のアンテナがCATVの場合

地上デジタル放送用アンテナの代わりに、CATVにつないでください。(CATVパススルーの場合のみ)

セットアップは完了です。

▶▶▶ 別紙『使用ガイド』をご覧ください。

