

設置後

以下の場合、キャスターがゆるんでしまうおそれがあります。

- ・キャスターをものにぶつけた、蹴ってしまった
- ・キャスターのロック解除（取扱説明書 P.14）をせずに移動した

ゆるんでしまった際には、以下の手順で増し締めをおこなってください。

- ① すべてのキャスターをロックする
- ② 増し締めするキャスター1つだけをロック解除する
- ③ キャスター専用スパナを使って、ネジの六角部をしっかりと締め付ける
- ④ 増し締めしたキャスターをロックする
- ⑤ 他のキャスターも同様に増し締めする

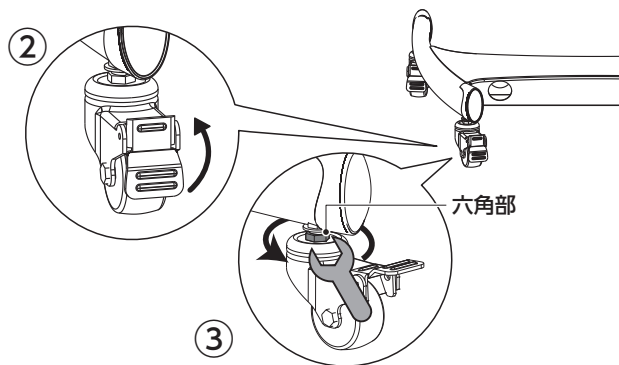

I-O DATA

DOCU000072
型番：DA-DS3

キャスター専用スパナ 在中

※ 2本入っています。1本は予備として保管してください。

ご注意

けがを防ぐため、滑り止めのついた手袋をつけて作業してください。

移動の際に必ずお守りください

- ①移動時はキャスターの**ロックを解除**してください。キャスターが**ゆるんで外れ、転倒・破損するおそれ**があります。

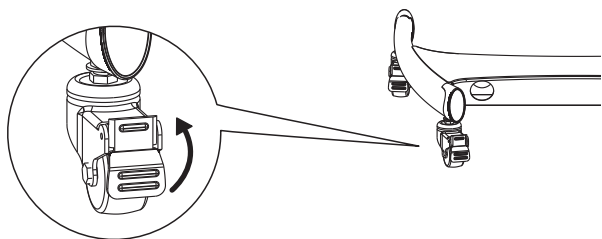

- ②転倒・破損を防ぐため、移動時は大人2名で中央の**パイプフレーム**を手で支え、**横方向に移動**してください。

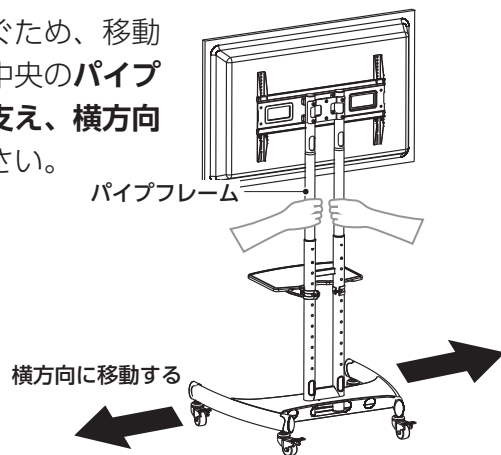

組立時

※ 取扱説明書 P.6

- ① キャスターをロックする
- ② ワッシャー (E3) を挟み込んでキャスターを取り付け、手で回らなくなるまで締める
- ③ キャスター専用スパナを使って、ネジの六角部をしっかりと締め付ける
(参考：手で回らなくなるまで締めた後、キャスター専用スパナで 15° 締める)

